

Před použitím tohoto produktu pozorně čtěte pokyny.

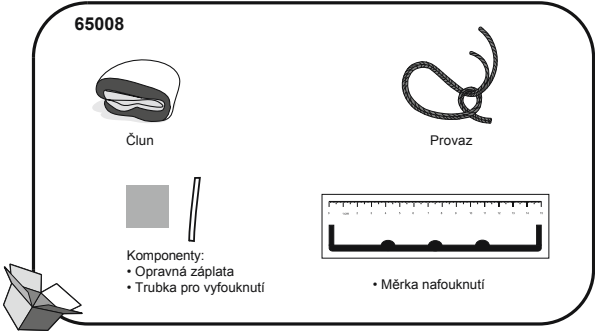
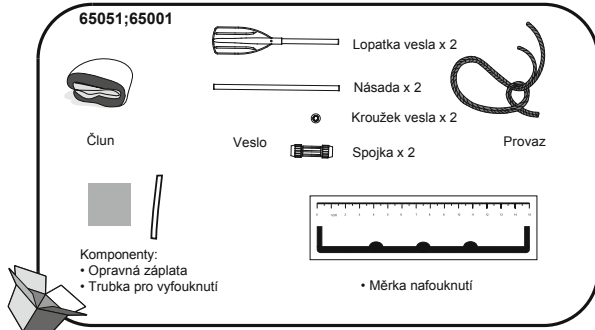

1	2	3	4	5
Úchyt pro velké zařazení	Nafukovací podsedák	Úložný vak	Natisknutá měrka	Ventil
6	7	8	9	10
Držák rybářského prutu	Veslová průchodka	Havlénka	Lanová průchodka	Provaz pro bezpečné uchopení

Konstrukce člunu

65001 / 65051

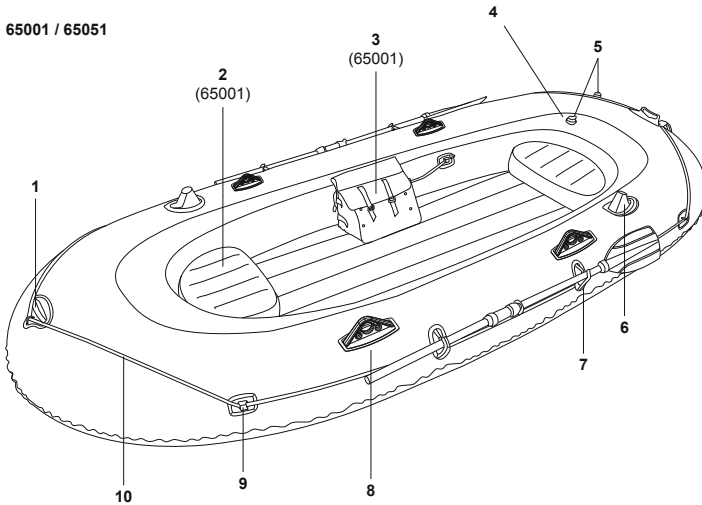

65008

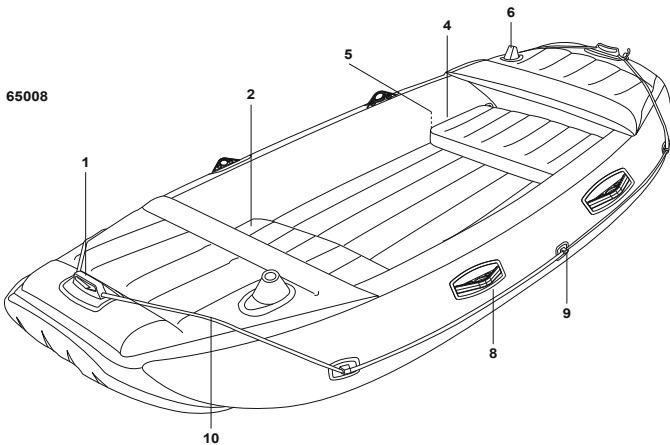

POZNÁMKA: Všechny obrázky jsou pouze ilustrativní. Nemusí znázorňovat skutečný výrobek. Obrázky nejsou v měřítku.

UPOZORNĚNÍ: Abyste zabránili poškození lodí a poranění cestujících, nepřekračujte údaje uvedené na štítku výrobce.

Technické údaje

Položka	65051	65001	65008
Velikost nafouknutého výrobku	2.43m x 1.02m 8' x 40"	3.48m x 1.41m 11'5" x 56"	3.16m x 1.24m 10'4" x 49"
Velikost vyfouknutého Výrobku	2.55m x 1.17m (8'4" x 46")	3.61m x 1.65m (11'10" x 65")	3.30m x 1.30m (10'10" x 51")
Maximální zatížení	170 kg (374 lbs.)	260 kg (573 lbs.)	300 kg (661 lbs.)
Maximální počet osob	2 dospělí	3 dospělí	3 dospělí
Doporučený provozní tlak	0.03 bar (0.5 psi)	0.03 bar (0.5 psi)	0.03 bar (0.5 psi)

Upozornění DŮLEŽITÉ BEZPEČNOSTNÍ POKYNY

Dodržujte všechny bezpečnostní a provozní pokyny. Při nedodržení těchto pokynů hrozí převrácení, roztržení člunu a utonutí.

- Nepřekračujte maximální doporučený počet osob. Bez ohledu na počet osob na palubě, nesmí celková hmotnost lidí a vybavení překročit maximální doporučené zatížení. Vždy používejte k tomu určená sedadla/mista k sezení.
- Při nakládání člunu nepřekračujte max. povolenou zátěž: Člun vždy nakládejte pozorně, rozložte zátěž tak, aby byla dodržena navržená vodorovska (člun musí být přibližně vodorovně). Neumísťujte těžké předměty nahoru.
POZNÁMKA: Max. doporučená zátěž zahrnuje všechny osoby na palubě, všechnu jejich vřavu a majetek, jakékoli vybavení, které není zahrnuto v prázdné váze člunu, náklad (pokud jej převážíte) a všechny spotřební materiály (voda, palivo atd.).
- Záchranná zařízení, jako jsou záchranné vesty a bóje, je třeba vždy předem zkontrolovat a vždy je používat.
- Před každým použitím pečlivě zkontrolujte všechny části člunu, včetně vzduchových komor, provazů u bezpečných uchopení, vesel a vzduchových ventilů; vše musí být v dobrém stavu a řádně upevněno. Pokud naleznete závadu, přestaňte produkt používat a opravte jej.
- Pro případ vniknutí vody do člunu musí být na palubě vždy vědro, naběračka na vylévání vody a vzduchové čerpadlo.
- Při pohybu člunu musí všichni cestující sedět, aby nepřepadli přes palubu. Člun udržujte vyvážený. Nerovnoměrné rozmístění osob nebo zátěže může vést k převrácení člunu a utonutí.
- Tento člun používejte v blízkosti pobřeží a dávejte pozor na přírodní faktory jako je vítr, příliv a přílivové vlny.
DÁVEJTE POZOR NA POBŘEŽNÍ VĚTRY A PROUDY.
- Pokud při plavbě dojde k proražení jedné komory, může být nutné plně nafouknout druhou komoru, aby se člun nepotopil.
- Při přistávání u břehu buďte opatrní. Ostré a drsné předměty, jako jsou kameny, beton, mušle, sklo atd. mohou člun prorazit. Aby nedošlo k poškození člunu, nevětejte jej po drsném povrchu.
- Nafoukněte v souladu s nominálními tlakem uvedeným na člunu. V opačném případě způsobíte přefouknutí a/nebo výbuch. Překročení údajů uvedených na štítku s kapacitou může vést k poškození plavidla, převrácení a potopení.
- Naučte se, jak s člunem zacházet. Dle potřeby si zjistěte informace a/nebo školení od někoho v okolí. Informujte se o místních předpisech a nebezpečích souvisejících s plavbou na člunu a/nebo dalšími aktivitami na vodě.

TYTO POKYNY SI ULOŽTE

Smontování člunu

K NAFUKOVÁNÍ NEPOUŽÍVEJTE VYSOKOTLAKÝ VZDUCH. HROZÍ POŠKOZENÍ PRODUKTU A ZÁNİK ŽÁRUKY

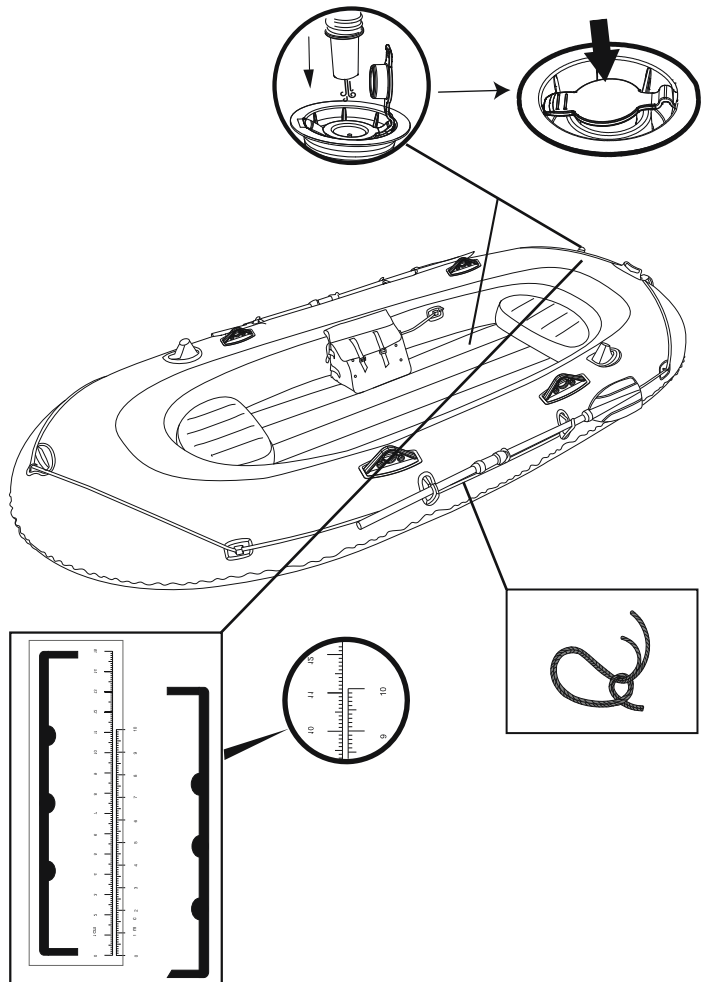

NEPOUŽÍVATE K NAFUKOVÁNÍ KOMPRESOR

- Nafoukněte vzduchové komory RUCNÍ pumpou. Přimo na člunu je vytištěna měřka nafouknutí. Nafoukněte to déle, než bude stupnice vytištěné měřky stejně dlouhá jako měřka dodávaná se člunem. (viz následující tabulka a obrázek)
- Pozor:** Poduštění nebo přehuštění člunu znamená bezpečnostní riziko. Je vhodné zkontrolovat tlak nahuštění před každým použitím. Pokud používáte tlakoměr, nesmí ukazovat vyšší tlak, než je uveden na štítku výrobce.
- Při huštění na člunu nestůjte ani na něj nic nepokládejte.
- Nafoukněte dolní komoru a další příslušenství, jako je sedátko, až budou pevné na dotek, NIKOLIV však tvrdé.
- Dlouhodobé vystavení slunci může zkracovat životnost člunu. Navrhujeme nenechávat člun na přímém slunci déle než 1 hodinu po použití.

Položka	Velikost nafouknutého výrobku	Velikost vyfouknutého výrobku	Velikost nafouknutého výrobku Komora 2	Velikost nafouknutého výrobku Komora 3
65051	2.43 m x 1.02 m (8' x 40")	10 cm	5.4 cm	13 cm
65001	3.48 m x 1.41 m (11'5" x 56")	10 cm	5.4 cm	11.8 cm
65008	3.16 m x 1.24 m (10'4" x 49")	10 cm	11 cm	11 cm

Instalace vessel (65051,65001)

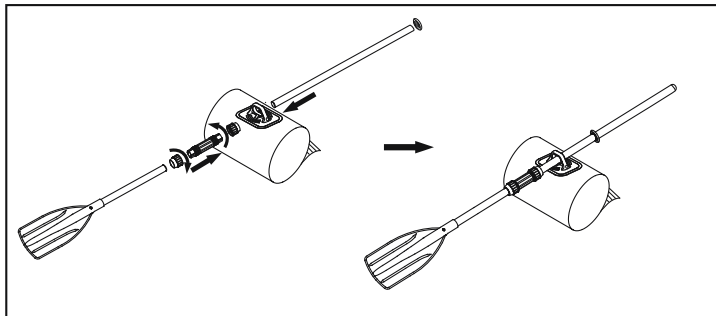

Poznámka: Pokud vesla právě nepoužíváte, zajistěte je sponami, aby se nepoškodila

Skladování

- Vyjměte vesla ze zámek.
- Poznámka:** Veškeré příslušenství uložte pro příští použití.
- Člun opatrně omyjte mýdlovou vodou.
- Poznámka:** Nepoužívejte aceton, kyselý ani zásadité roztoky.
- Na jemné ořehy všech povrchů použijte hadřík.
- Poznámka:** Nesušte produkt na přímém slunci. Nesušte jej elektrickými vysoušeči. Došlo by k poškození člunu a zkrácení jeho životnosti.
- Vypustte komory trupu. Všechny komory vypouštějte najednou, aby tlak ve všech klesal najednou. Předějte tak poškození vnitřní konstrukce člunu. Poté vypustte podlahu.



- Člun přeložte zepředu dozadu a vytlačte z něj tak vzduch. Zbytek vzduchu lze také vyčerpat vzduchovým čerpadlem.

Opravy

- Při malém prázku jej opravte dle pokynů uvedených na opravné záplátě.
- Pokud záplata dodávaná se člunem nestačí, zakupte si opravnou sadu Bestway nebo člun svěďte odborné opravně.

Registrace (Pouze pro zákazníky z USA/Kanady)

Pokud potřebujete svou loď zaregistrovat, připravte si identifikační číslo trupu lodi a název modelu lodi a poté navštivte www.bestwaycorp.com/support, kde získáte své Potvrzení o původu, nebo nám tyto údaje zašlete na e-mailovou adresu service@bestwaycorp.us.

TUTO PŘÍRUČKU UCHOVÁVEJTE NA BEZPEČNÉM MÍSTĚ, A PŘI PRODEJI PLOVIDLA JI PŘEDEJTE NOVÉMU MAJITELI.

Les nøye gjennom disse instruksjonene før produktet tas i bruk.

65051;65001

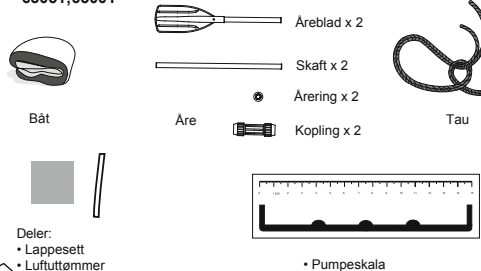

Deler:
• Lappesett
• Lufttømmer

• Pumpekala

65008

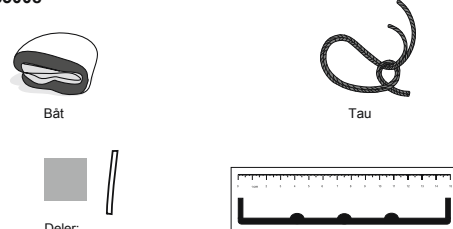

Deler:
• Lappesett
• Lufttømmer

• Pumpekala

1	2	3	4	5
Solid håndtak	Oppblåsbar setepute	Opbevaringsbag	Påtrykt skala	Ventil
6	7	8	9	10
Fiskestang-holder	Årekrok	Åregaffel	Taumatje	Sikkerhetstau

Båtens konstruksjon

65001 / 65051

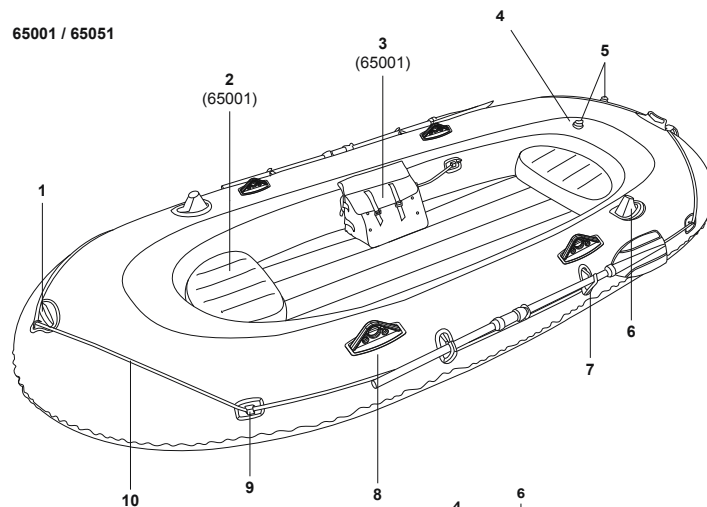

65008

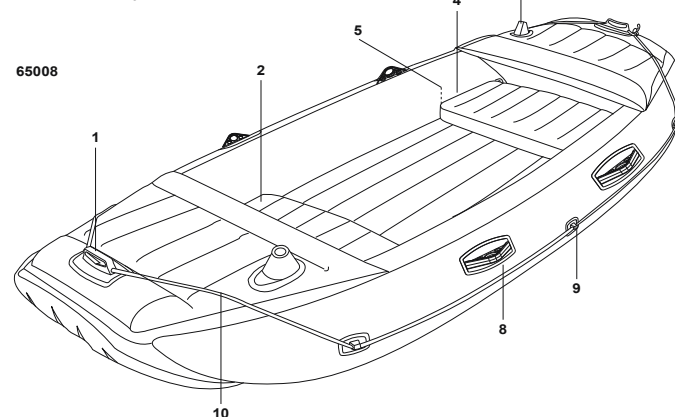

MERK: Alle tegninger er kun illustrerende. Det reflekterer ikke nødvendigvis det faktiske produktet. Ikke i skala.

ADVARSSEL: For å unngå skader på båt og passasjerer, må informasjonen på merkingen ikke overskrides.